

## Jak zabezpieczyć gramofon do transportu

Gramofony analogowe są fabrycznie pakowane w kartonach, gdzie każdy element ma swoje dedykowane miejsce. Pozwala to na bezpieczne zapakowanie gramofonu do transportu kurierskiego.

W instrukcji obsługi każdego gramofonu, na ostatniej stronie, jest obrazkowa instrukcja jak prawidłowo (w jakiej kolejności) spakować gramofon.

Należy zwrócić uwagę na :

- założenie osłonki na wkładkę
- zabezpieczenie ramienia gramofonu (fabrycznie jest dostarczany drucik – czerwony)
- zdjęcie przeciwwagi (umieszczamy w dedykowanym miejscu – zabezpieczeniu)
- zdjęcie ciężarka anty-skatingu – pakujemy do plastikowego worka z resztą akcesoriów)
- zabezpieczenie sub-talerza gramofonu (tektura przyklejana do ścian kartonu lub trójkąt z tektury)
- zabezpieczenie talerza - wkładamy w worek, umieszczamy na samym dnie kartonu lub w przeznaczonych do tego zabezpieczeniach
- pokrywa – zdejmujemy z zawiasów, wkładamy do worka i umieszczamy w dedykowanych zabezpieczeniach , od góry zabezpieczamy kartonem
- zabezpieczamy silnik (śrubki lub pianki dystansowe – np. model 2-Xperience). Jeżeli jest silnik oddzielnie ustawiany to wg obrazkowej instrukcji wkładamy w przeznaczone miejsce / zabezpieczenie
- zasilacz – wkładamy do kartoniku lub w wypadku braku kartoniku dodatkowo zabezpieczamy np. folią bąbelkową
- nóżki – jeżeli mają zostać odkręcone na czas transportu (przede wszystkim droższe modele), umieszczamy w dedykowanym miejscu / zabezpieczeniu lub w kartoniku.
- akcesoria – umieszczamy w plastikowym worku, zazwyczaj dajemy na samą górę (na pokrywę)

**W przypadku wysłania gramofonu do serwisu nie zabezpieczonego lub zapakowywanego nieprawidłowo – za powstałe uszkodzenia serwis ACP nie odpowiada.**

Przykładowa instrukcja zapakowania Debut Carbon EVO

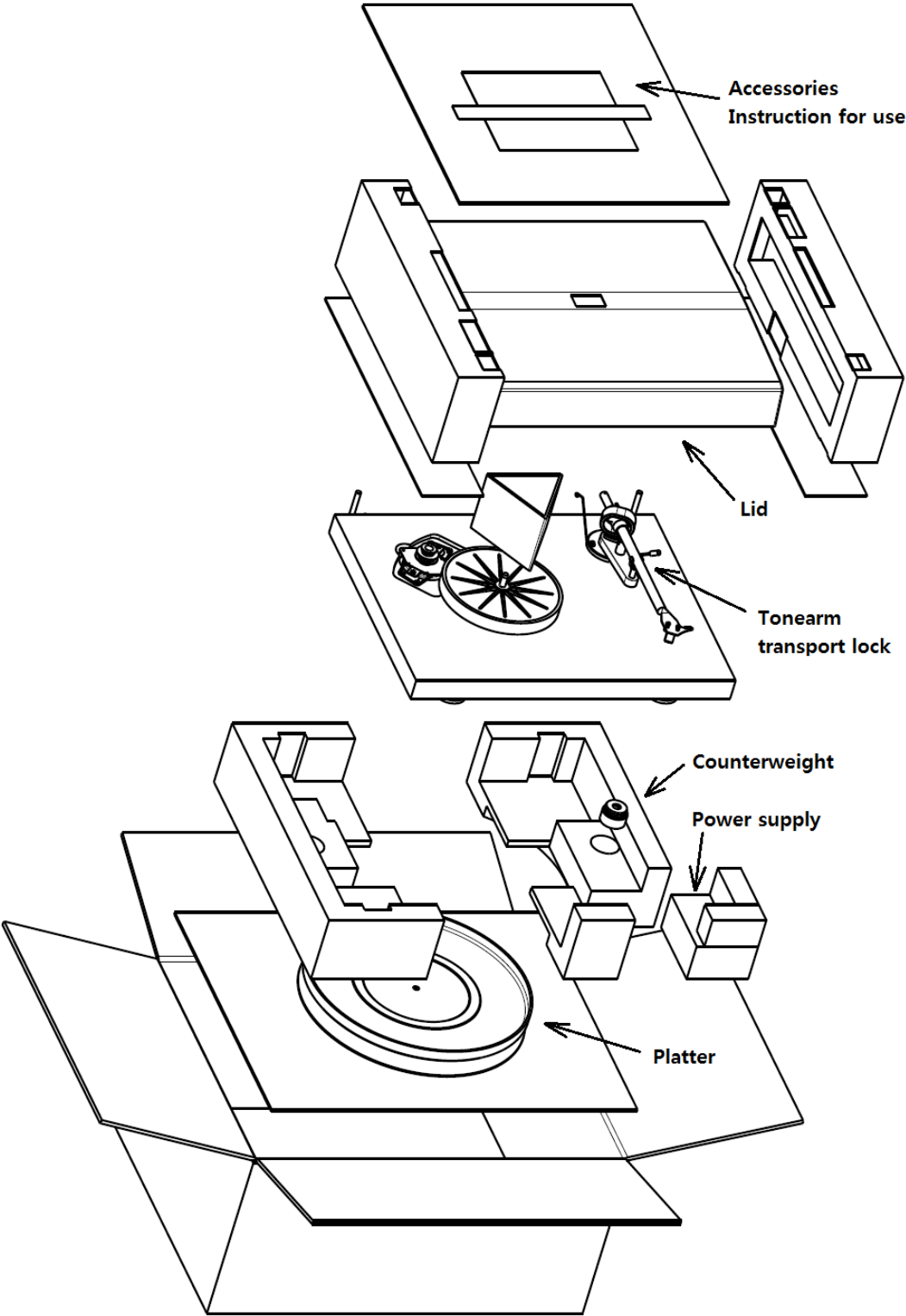

Instrukcja dla PJ X2:

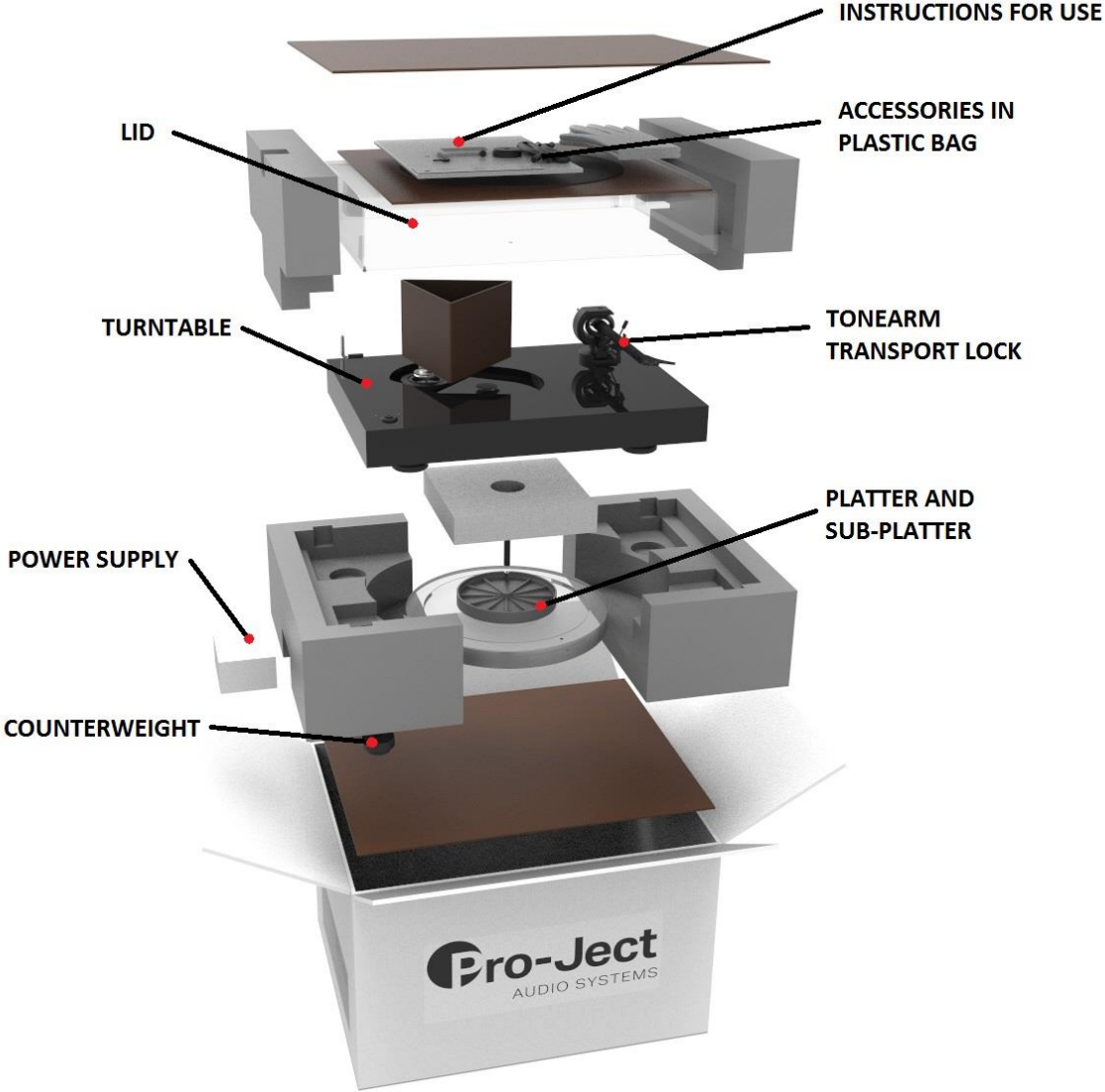

Instrukcja dla modelu T1:

